

## 産業用太陽光発電システム

総合カタログ2013年6月



25年

太陽電池モジュール  
出力保証



カナディアン・ソーラーの  
**3つの強み**

**25年**  
太陽電池モジュール  
出力保証

カナディアン・ソーラーのモジュールは、25年の出力保証。総合保証保険(欧米の優良保険会社)による二重保証で、長期間安定した発電量を確保することが可能です。

**2.30GW**  
年間生産能力

太陽電池モジュールの年間生産能力は世界トップクラスの2.30GW。確実な生産ラインの確保で、迅速な供給を実現。お客さまのニーズにお応えします。

**50カ国以上**  
世界導入実績

カナディアン・ソーラーは、日本を含めた世界50カ国以上で導入実績を誇ります。規模もメガプロジェクトからマイクロプロジェクトまで、さまざまなご要望に対応できます。

# カナディアン・ソーラーは、 メガプロジェクトからマイクロプロジェクトまで、 太陽光発電のプロジェクトデベロッパーです。

100MWを超える大規模プロジェクトから、100KW以下のマイクロプロジェクトまで、世界各国で培った豊富なノウハウを活かして、お客さまにご満足いただけるターンキーソリューションを提供いたします。

ドイツ・ブランデンブルグ州  
システム容量166MWp / 製品名CS6P-P / 竣工2011年9月  
※うちカナディアン・ソーラーでは148MWpを供給



**ドイツ**  
ハンブルグ市  
製品名 CS6P  
システム容量3.6MWp  
竣工 2012年9月



**アメリカ**  
カリフォルニア州  
サンノゼ  
製品名 CS5P  
システム容量1.12MWp  
竣工 2010年6月



**イタリア**  
ウンブリア州  
製品名 CS6P  
システム容量 1MWp  
竣工 2010年6月



**日本**  
三重県南牟婁郡  
製品名 CS6P-P  
システム容量 1MWp  
竣工 2012年10月



**中国**  
北京  
製品名 BIPV-88W Poly  
システム容量66 KWp  
竣工 2008年5月



# 導入規模やご要望に合わせて、柔軟なソリューションをご提供します

お客さまのご要望に合わせて、柔軟で最適なソリューションをご提案します。

太陽電池の専門メーカーとして、シリコンインゴットから、ウェハー、セル、モジュールまでを一貫生産、システム構築を含めた包括的なソリューションのご提案が可能です。

仕様検討、事業計画のサポートから設置、保守まで世界中のお客さまに満足いただける

ターンキーソリューションを提供しています。また25年の長期保証で、長期にわたる安定した発電をお手伝いします。

## 提供ソリューション

太陽光発電の一般的なシステム

### 系統連系型 太陽光発電システム

日中は太陽光を利用して発電を行い、夜間や発電量が使用量を下回る場合などは、従来のように電力会社から供給される電力を使用する最も基本的なシステムとなります。2012年7月には、使用電力を上回る発電量を余剰発電電力として電力会社に買い取ってもらう制度から、発電電力の全量買取制度への導入が予定されているため、大規模な太陽光発電システム導入の活発化が見込まれています。

※蓄電設備も合わせた防災型太陽光発電システムについては別途お問い合わせください。

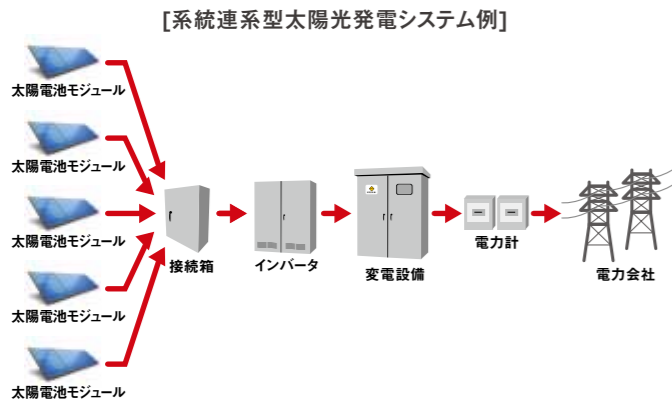

太陽光発電を必要な時のみ使用

### 独立型太陽光発電システム

日中に太陽光発電による生じた電力を、蓄電しておき、必要に応じて蓄電しておいた電力を供給します。電力会社から供給される電力は利用しません。発電した電気を発電した場所ですべて消費するため、燃料を運搬するコストが必要がない、エコロジーな電源システムです。独立型太陽光発電システムは、公共の場所、例えば公園、道路の照明として、また防災関連設備の電源など多方面で採用されています。

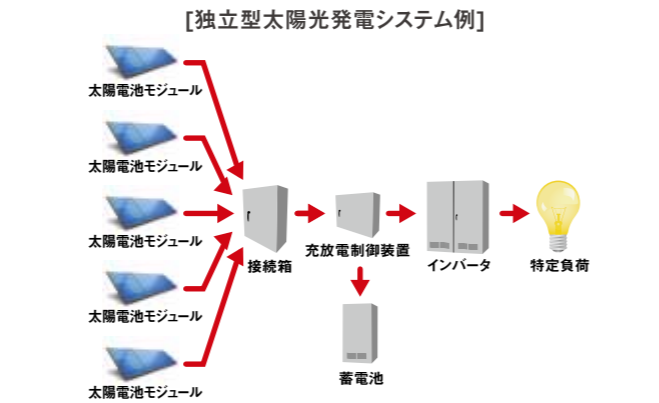

#### ソリューション活用例：羊の放牧でエコな導入

エコロジー先進国ヨーロッパでは、太陽光発電システムの導入法も、エコな視点で行われています。例えば、太陽光発電の導入と羊の放牧、一見何も関係性がないように思えるこの2つの組み合わせも、実はエコの観点から見ると、とても合理的な取り組みなのです。システムを導入した場所は、集光効率を確保するため、草木など余計なものがモジュール部分にかからないように、メンテナンスが不可欠となります。そこでヨーロッパでは、羊を放牧して生えてくる草を食べてもらう導入方法を実施しています。発想次第でメンテナンスコストを抑え、エコな導入が可能な点も太陽光発電の大きな魅力です。

# ソリューションをご提供します

## 25年の出力保証

カナディアン・ソーラーのモジュールは、出力を25年間保証。長く安定した高効率の発電を実現します。さらに高い保証性を確保するため、第三者機関である保険会社を通じた二重保証を実施しています。出力保証範囲：公称最大出力値を基に設置1年目は97%を下回らないこと、2年目から24年目まで毎年0.7%ずつ減少、25年目が80%を下回らないことを保証します。モジュールの製品の仕上がり、及び材料の欠陥についても10年間保証いたします。

**25年**  
太陽電池モジュール  
出力保証

### ■ 最良の保証保険

- 25年間の世界的保証
- 100%保証期間を保証
- 第三者機関による破産債権者権利
- 25年間解約不能
- 免責期間なし(即時保障)
- 3つの優良保険会社による保証

出力保証範囲と保証年数

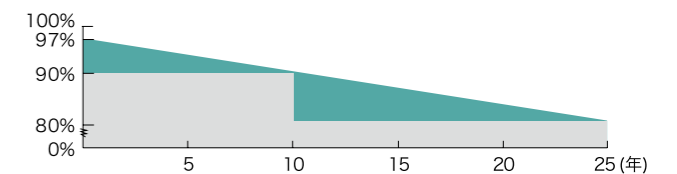

### ■ カナディアン・ソーラーの出力保証を更に保険会社が保証(二重保証)

#### 保険による保証概要

保険対応窓口：**PowerGuard Specialty Insurance Services**  
25年出力保証、及び10年製品保証対象モジュールには保険会社による二重保証が付帯

#### 保険会社

**International Insurance Company of Hannover Limited**

ハノーバーインターナショナル保険会社 [www.inter-hannover.com](http://www.inter-hannover.com)

A.M. BEST 格付けA Excellent(非常に優れている)

**RSUI Indemnity Company**

RSUI損害保険会社 [www.rsui.com](http://www.rsui.com)

A.M. BEST 格付けA Excellent(非常に優れている)



A.M. Best Company Inc.  
米国証券取引委員会(SEC)に  
「全国的に広く認知された格付け機関」(NRSRO)  
として登録(2005年3月)

### ■ 数字で見るカナディアン・ソーラー実績

太陽電池モジュール  
年間生産能力の推移

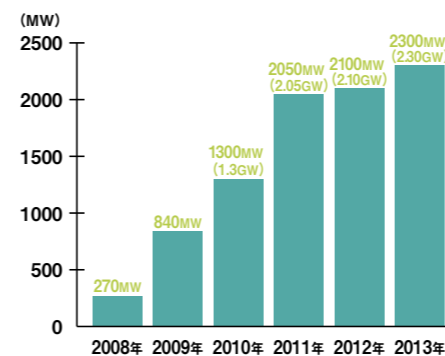

太陽電池モジュール  
出荷量の推移

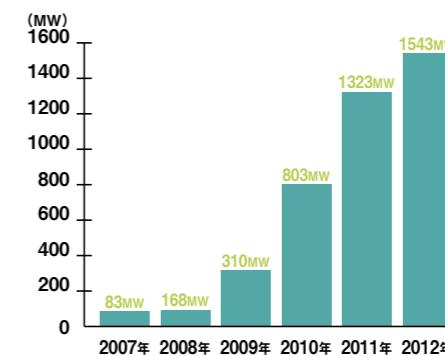

太陽電池モジュール  
メーカーランキング  
2012年Q3出荷ベース(OEMを除く)

- 1位... Y社
  - 2位... S社
  - 3位... **カナディアン・ソーラー**
  - 4位... T社
  - 5位... F社
  - 6位... S社
  - 7位... J社
  - 8位... S社(日本メーカー)
  - 9位... H社
  - 10位... R社
- 2012年12月時点 (出典 IMS リサーチ)

世界  
第3位

## CS6P シリーズ

CS6P-250/255P



## 25年間の出力保証

当社の新たな10年製品保証/25年モジュール出力保証  
さらに25年間の総合保証保険(欧米の優良保険会社による二重保証)

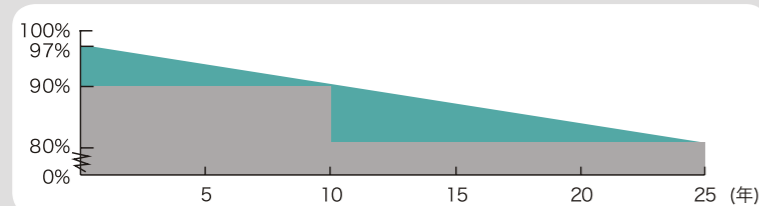

■ 10年製品保証(材料及び仕上がりを含む) ■ 25年出力保証

## 系統連系用太陽電池モジュール

CS6Pは、60枚の太陽電池セルから構成される信頼性の高い太陽電池モジュールです。このモジュールは、系統連系用として設計されました。こだわりぬいた設計と製造技術によって、生産する全てのモジュールに対して長期間にわたる高いパフォーマンスを保証します。厳しい品質管理と社内試験設備によって、カナディアン・ソーラーのモジュールは最高の品質基準を達成しています。

## 主な特徴

- 出力公差は業界最小クラス:0~+5W
- 高い積雪荷重にも耐え得るように、5,400Pa強度試験に合格したモジュールフレームを採用
- セルフクリーニングコーティングを施した表面
- 朝夕、曇りなどの低日照条件下でも優れた性能を発揮
- NOCT条件下においても高いエネルギーを生産

## 最良の品質

- 235の品質管理項目
- システム性能を改善するビンディング
- 塩害腐食耐性 / アンモニアの耐性に関する認証を取得
- ELテスト(エレクトロルミネッセンスを用いたスクリーニングテスト)の実施
- 高いPID(Potential Induced Degradation)耐性
- 厳しい環境規制で知られるカリフォルニア州において、PTC(PVUSATest Condition)による審査で効率トップランクの評価を獲得



www.canadiansolar.co.jp

## 電氣的仕様

| STC             | CS6P-250P           | CS6P-255P |
|-----------------|---------------------|-----------|
| 公称最大出力(Pmax)    | 250W                | 255W      |
| 公称最大出力動作電圧(Vmp) | 30.1V               | 30.2V     |
| 公称最大出力動作電流(Imp) | 8.30A               | 8.43A     |
| 公称開放電圧(Voc)     | 37.2V               | 37.4V     |
| 公称短絡電流(Isc)     | 8.87A               | 9.00A     |
| モジュール変換効率       | 15.54%              | 15.85%    |
| 基準変換効率          | 17.1%               | 17.4%     |
| 使用温度            | -40°C~+85°C         |           |
| 最大システム電圧        | 1000V(IEC)/600V(UL) |           |
| 最大直列ヒューズ定格      | 15A                 |           |
| 適用等級            | Class A             |           |
| 出力公差            | 0 ~ +5W             |           |

AM1.5日射強度1000W/m<sup>2</sup>、セル温度25°Cの時の値

\*基準変換効率はJpec太陽光発電普及センターが発表している計算式に基づいて算出。

| NOCT            | CS6P-250P | CS6P-255P |
|-----------------|-----------|-----------|
| 公称最大出力(Pmax)    | 181W      | 185W      |
| 公称最大出力動作電圧(Vmp) | 27.5V     | 27.5V     |
| 公称最大出力動作電流(Imp) | 6.60A     | 6.71A     |
| 公称開放電圧(Voc)     | 34.2V     | 34.4V     |
| 公称短絡電流(Isc)     | 7.19A     | 7.29A     |

AM1.5日射強度800W/m<sup>2</sup>、周囲温度20°C、風速1 m/s時の値

|         |   |
|---------|---|
| セルタイプ   | 多結晶 156 x 156mm、バスバー 4本                   |
| セルの配列   | 60 (6 x 10)                               |
| 外形寸法    | 1638 x 982 x 40mm (64.5 x 38.7 x 1.57in)  |
| 質量      | 19kg (41.9 lbs)                           |
| フロントカバー | 3.2mm 強化ガラス                               |
| フレームの材質 | アルマイト処理アルミ合金                              |
| J-BOX   | IP65 または IP67, 3ダイオード                     |
| ケーブル    | 4mm <sup>2</sup> (IEC)/12AWG (UL), 1000mm |
| コネクタ    | MC4またはMC4相当                               |

## 温度特性

|          |        |           |
|----------|--------|-----------|
| 温度係数     | Pmax   | -0.43%/°C |
|          | Voc    | -0.34%/°C |
|          | Isc    | 0.065%/°C |
| 公称動作セル温度 | 45±2°C |           |

## 低日照条件下の性能

1000w/m<sup>2</sup>~200w/m<sup>2</sup>( AM 1.5, 25 °C)の  
低日照条件下で+95.5%という業界をリードするモジュール効率を実現

## 品質認証

IEC 61215, IEC 61730, IEC61701 ED2, UL1703,  
IEC 62716, CEC リスト記載, KEMCO, CE, JET, MCS  
ISO9001:2008:品質マネジメント認証  
ISO/TS16949:2009:自動車産業品質  
マネジメントシステム認証

## 環境認証

ISO14001:2004:環境マネジメントシステム認証  
QC080000 HSPM:有害物質プロセスマネジメントシステム認証  
OHSAS 18001:2007:労働安全衛生マネジメントシステム規格

## 製品図面

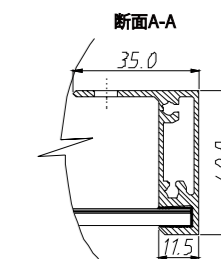
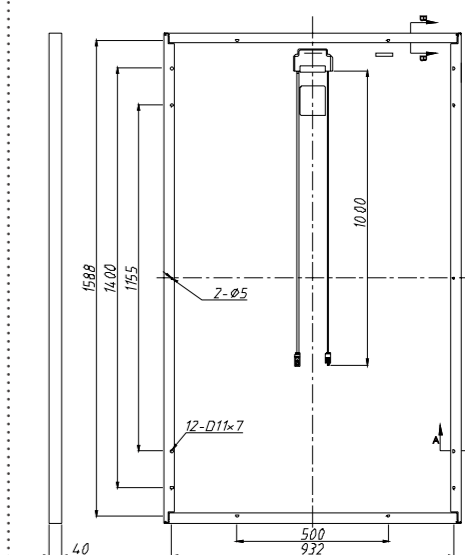
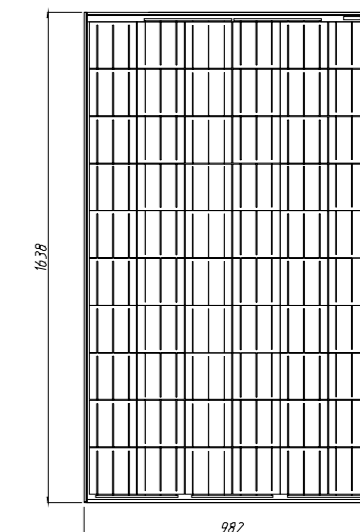



単結晶で21.1%、多結晶で18.0%のセル変換効率を実現

# 独自の新技术、「ELPS(エルプス)」

より高効率で、長期間使用が可能なモジュールを提供する

ELPS(Efficient, Long-term, Photovoltaic Solution)は、太陽電池の集光能力を高めた

カナディアン・ソーラー独自の技術です。これにより単結晶で21.1%、多結晶で18.0%のセル変換効率を実現しました。

集光率の向上により、光が少ない場所や朝や夕方、曇天時でもしっかり発電する高パフォーマンスを可能にする新技术です。

## ELPSを支える、メタルラップスルー(MWT)技術

メタルラップスルー技術(Metal Wrap Through (MWT))は、従来はモジュールの表面にかかっていたバスバーを、セルの後ろに通すようにした技術です。このメタルラップスルー技術により、最大3%の集光率アップ、結果最大10%の発電量アップを達成しました。

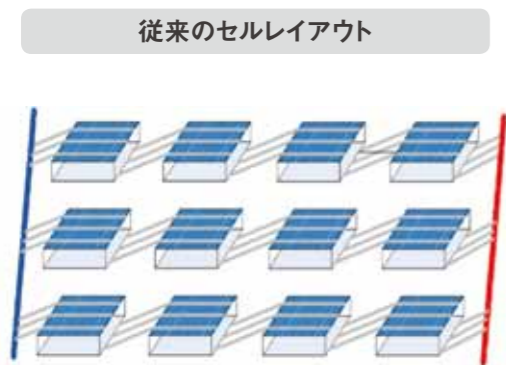

モジュール表面にバスバーが配置されるため、配置部分は集光ができません。出力ワット数、発電量ともにこの部分により低下してしまいます。

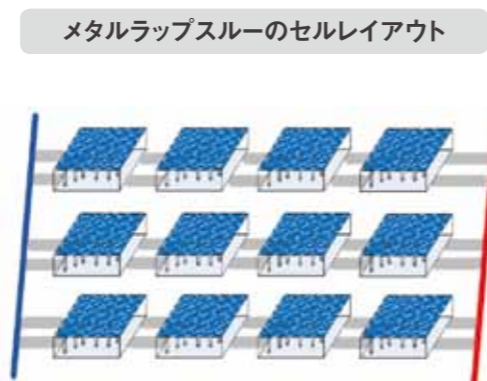

メタルラップスルー技術により、バスバーをセルの後ろに通すように配置できるようになりました。これにより最大3%の集光率アップ、発電量も最大で10%アップしました。従来より光が少ない朝夕、曇天時でも発電能力を向上させることに成功しました。

### カナディアン・ソーラーの新技术

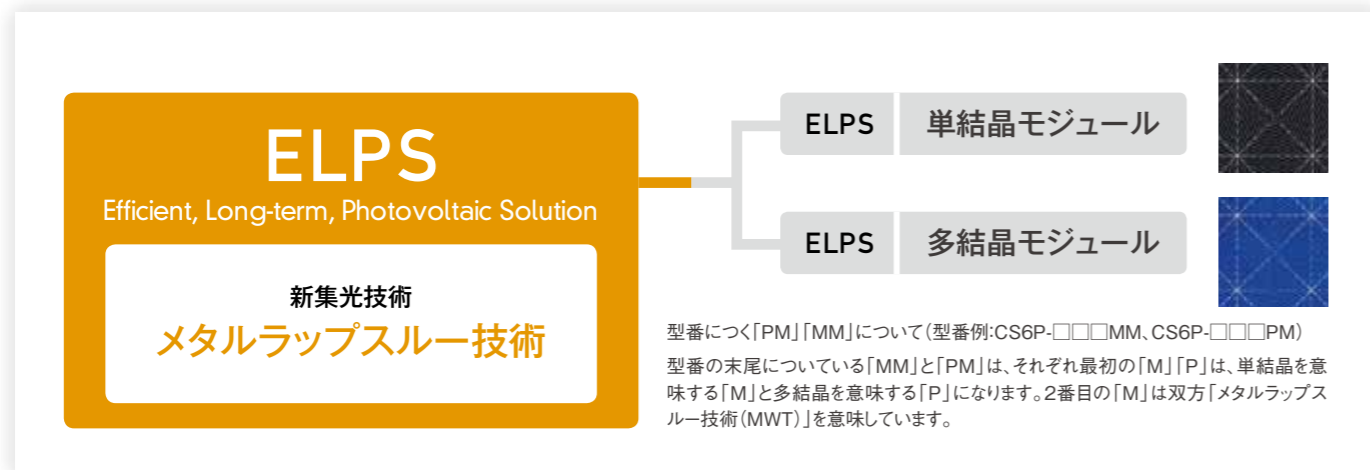

## ELPSモジュールラインナップ

集光能力の向上を可能にした画期的なELPS技術は、単結晶で最大21.1%、多結晶で最大18.0%のセル変換効率を実現しました。業界最高レベルの変換効率で、より短期間の投資回収を可能にします。

ELPS

単結晶モジュール

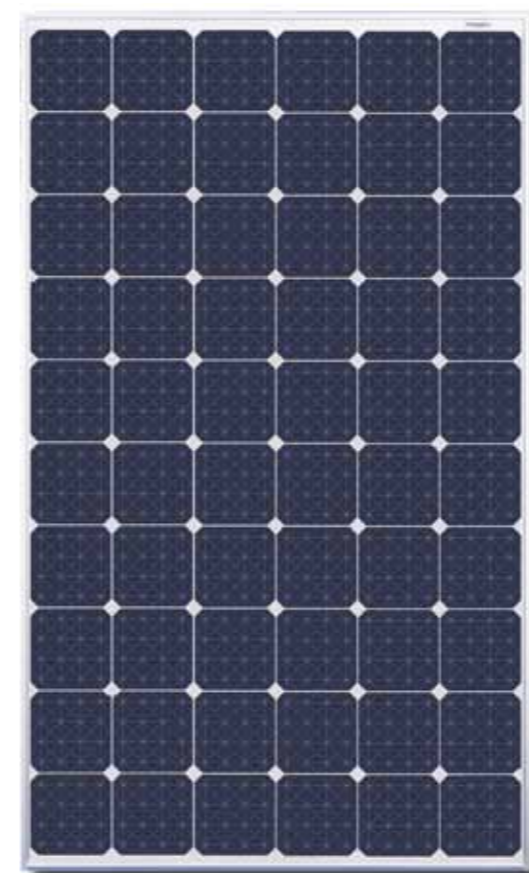

セル変換効率最大

**21.1%**

モジュール変換効率最大

**16.92%**

ELPS

多結晶モジュール

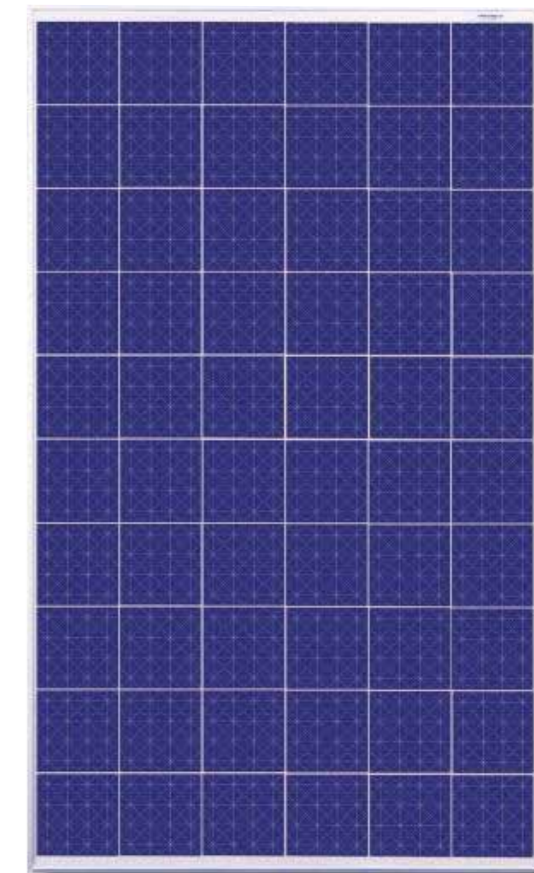

セル変換効率最大

**18.0%**

モジュール変換効率最大

**15.85%**

ELPSを採用した単結晶モジュールは、高純度のシリコン単結晶を基板とした太陽電池モジュールです。ELPSによりセル変換効率が21.1%、モジュール変換効率が最大で16.92%と向上しました。

ELPS多結晶モジュールは、多結晶のシリコンを利用した太陽電池モジュールです。シリコンの純度が単結晶よりやや低いのが特徴です。ELPSによりセル変換効率が18.0%に、モジュール変換効率が最大で15.85%に向上しました。

## ELPS モジュール

CS6P-265MM

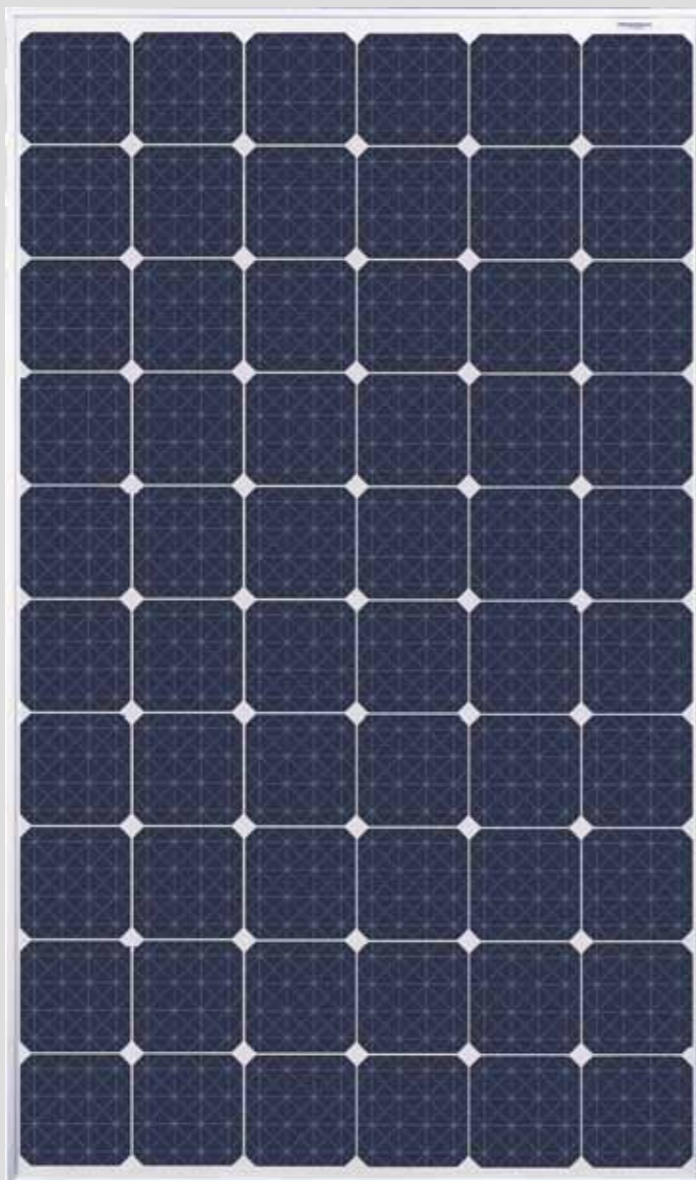

## 25年間の出力保証

当社の新たな10年製品保証/25年モジュール出力保証  
さらに25年間の総合保証保険(欧米の優良保険会社による二重保証)

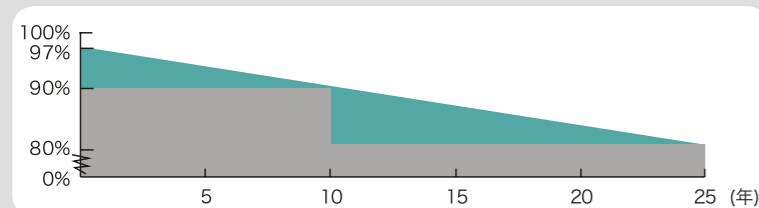

■ 10年製品保証(材料及び仕上がりを含む) ■ 25年出力保証

## ELPS セル技術

単結晶で最大21.1%のセル変換効率を実現

集光能力の向上を可能にした当社の画期的なELPS技術は、単結晶で最大21.1%、多結晶で最大18%のセル変換効率を実現しました。モジュールのバスバーをセルの裏面に配置することにより集光率を3%改善、メタルラップスルー設計の採用により、発電量が10%アップしました。ELPS CS6P-265MM単結晶モジュールは、最大16.47%のモジュール変換効率を達成。業界最高レベルの変換効率で、より短期間の投資回収を可能にします。

## ELPS技術のハイライト

- 発電量の向上  
従来の標準的なモジュールより  
最大10%の発電量アップ
- 最高効率のモジュール  
ELPS技術が集光率を3%改善し、従来の太陽電池セル、モジュールよりも出力を向上
- 最高の出力許容差  
出力公差は業界最小クラス:0~+5W
- 優れた低照度性能  
朝夕、曇りなどの低日照条件下でも  
優れた性能を発揮

## 最良の品質

- 235の品質管理項目
- ELテスト(エレクトロルミネッセンスを用いたスクリーニングテスト)を全ての製品に実施
- システム性能を改善するピンニング
- 塩害腐食耐性、アンモニアの耐性に関する認証を取得



[www.canadiansolar.co.jp](http://www.canadiansolar.co.jp)

## 電氣的仕様

| STC             | CS6P-265MM             |
|-----------------|------------------------|
| 公称最大出力(Pmax)    | 265W                   |
| 公称最大出力動作電圧(Vmp) | 30.9V                  |
| 公称最大出力動作電流(Imp) | 8.61A                  |
| 公称開放電圧(Voc)     | 37.9V                  |
| 公称短絡電流(Isc)     | 9.11A                  |
| モジュール変換効率       | 16.47%                 |
| 基準変換効率          | 18.4%                  |
| 使用温度            | -40°C~+85°C            |
| 最大システム電圧        | 1000V (IEC) /600V (UL) |
| 最大直列ヒューズ定格      | 15A                    |
| 適用等級            | Class A                |
| 出力公差            | 0 ~ +5W                |

AM1.5日放射強度1000W/m<sup>2</sup>、セル温度25°Cの時の値

\*基準変換効率はJpec太陽光発電普及センターが発表している計算式に基づいて算出。

| NOCT            | CS6P-265MM |
|-----------------|------------|
| 公称最大出力(Pmax)    | 191W       |
| 公称最大出力動作電圧(Vmp) | 28.2V      |
| 公称最大出力動作電流(Imp) | 6.79A      |
| 公称開放電圧(Voc)     | 34.8V      |
| 公称短絡電流(Isc)     | 7.37A      |

AM1.5日放射強度800W/m<sup>2</sup>、周囲温度20°C、風速1 m/s時の値

## 機械的仕様

|         |  |
|---------|--|
| セルタイプ   | ELPS単結晶 156 x 156mm                        |
| セルの配列   | 60 (6 x 10)                                |
| 外形寸法    | 1638 x 982 x 40mm (64.5 x 38.7 x 1.57in)   |
| 質量      | 19.5kg (44.1 lbs)                          |
| フロントカバー | 3.2mm 強化ガラス                                |
| フレームの材質 | アルマイト処理アルミ合金                               |
| J-BOX   | IP65, 3ダイオード                               |
| ケーブル    | 4mm <sup>2</sup> (IEC) /12AWG (UL), 1000mm |
| コネクタ    | MC4またはMC4相当                                |

## 温度特性

|          |      |           |
|----------|------|-----------|
| 温度係数     | Pmax | -0.45%/°C |
|          | Voc  | -0.35%/°C |
|          | Isc  | 0.060%/°C |
| 公称動作セル温度 |      | 45±2°C    |

## 低日照条件下の性能

1000w/m<sup>2</sup>~200w/m<sup>2</sup>( AM 1.5, 25 °C)の  
低日照条件下で+95.5%という業界をリードするモジュール効率を実現

## 品質認証

- IEC 61215, IEC61730, IEC61701/ED2, UL1703, CEC リスト記載, MCS, CE, JET
- ISO9001:2008: 品質マネジメントシステム認証
- ISO/TS16949:2009:自動車産業品質マネジメントシステム認証

## 環境認証

- ISO14001:2004: 環境マネジメントシステム認証
- QC080000 HSPM: 有害物質プロセスマネジメントシステム認証
- OHSAS 18001: 2007労働安全衛生マネジメントシステム規格

## 製品図面

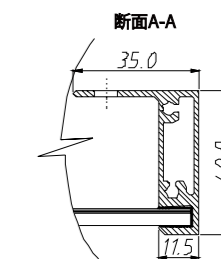
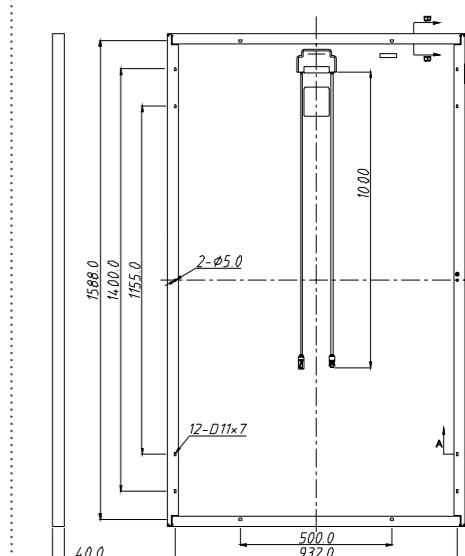
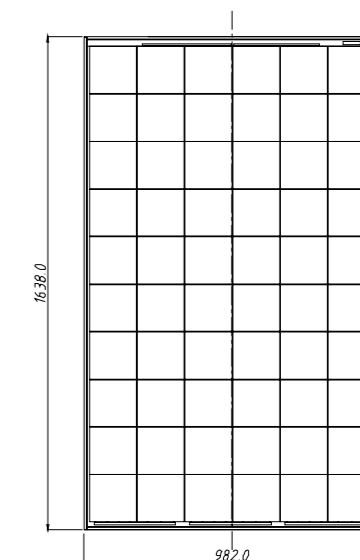



# お客さまに選ばれるソーラー企業になるために

カナディアン・ソーラーは、太陽光発電メーカーとして世界で初めて自動車産業品質マネジメントシステム認証であるISO/TS16949を取得しました。品質における高い信頼性を獲得しています。また2001年の会社設立後、5年後の2006年にNASDAQへ上場。太陽光発電のリーディングカンパニーとして、ソーラーパートナー企業へと飛躍しています。



カナディアン・ソーラーの太陽光発電ソリューションは徹底した高品質、卓越した耐久性で世界から認められています。ISO9001を含む品質マネジメントシステムの取得に関しても、ソーラーエネルギー業界のリーディングカンパニーとして位置づけられており、ISO/TS16949(自動車産業品質マネジメントシステム認証)を太陽光発電パネルのメーカーとして世界で初めて取得したのもカナディアン・ソーラーです。

提供する太陽光発電システムは、値が高いほど投資利益が高いことを意味するPTCレーティングで、90%以上の最高評価を獲得しています\*。PTCレーティングでは、定格出力値に対して実際の太陽および気候条件を反映した環境下で出力した値が、ほぼ同等の水準であるレベルを獲得し、マーケットで最も厳しい出力の公差基準を達成したことが証明されています。 \*一部製品の最高値

私たちは技術革新のためにだけでなく、さらにソーラーエネルギーが地球上のエネルギー供給源として認められるよう、これからも品質向上、信頼性の獲得へ努力していきたくと考えています。

2001年に設立されたカナディアン・ソーラーは、世界でも最大規模の太陽電池総合メーカーへと成長を続け、2006年より、NASDAQに上場しています。現在、私たちはカナダ、日本をはじめ世界10カ国に支社を展開し、あらゆるニーズへ迅速に対応する体制を構築しています。



カナダ本社

## カナディアン・ソーラーの歩み

- 2001年 11月 Canadian Solar 創業(カナダ オンタリオ州)
- 2002年 3月 VWグループ Audi社向けに商品供給開始
- 2003年 5月 品質マネジメントシステム ISO9001,ISO/TS16949認証取得
- 2005年 6月 VW社一次サプライヤー指定(Tier1サプライヤー)
- 7月 TÜV認証(ドイツ)
- 11月 IEC61215認証
- 2006年 11月 NASDAQ上場
- 2008年 1月 中国蘇州にR&Dセンターを開設
- 5月 建材一体型太陽電池取扱開始(北京オリンピックプロジェクト)
- 7月 有害物質プロセス管理 IECQ HSPM QC080000 認証
- 2009年 6月 日本支社(東京)、関西支店(大阪)を設立
- 2010年 12月 ISO14001:2004のEMS認証取得
- 2011年 6月 高効率のELPSモジュール販売開始カナダの工場で200MWを生産可能に
- 9月 世界最大の太陽光発電所(166MW)の連系に成功
- 10月 Intelligrated™ power製品シリーズ・CommercialACを発売開始(業界初、パワーコンディショナ内蔵型三相交流出力モジュール)
- 12月 9つのEPC(設計・調達・建設)事業(86MW)の契約締結
- 2012年 4月 労働安全衛生の国際規格 OHSAS 18001 認定



日本国内の一般住宅へ累計20,000棟以上の確かな実績



プロジェクトでの導入も世界50カ国での実績



商業施設などでのトータル的な導入もサポート

## 各種認証取得

### PID耐性認証

PI BerlinとPV Evolution LabsによるPID\*耐性認証  
\*Potential Induced Degradation

### 塩害腐食耐性認証

TUV NORDによる塩害腐食耐性認証

### アンモニア腐食耐性認証

TÜVラインランドとドイツ農業協会によるアンモニア腐食耐性認証

| 試験項目        | 試験所、または機関名                          | 試験内容/条件など  | 結果  |
|-------------|-------------------------------------|--|---|
| PID耐性認証     | PI Berlin (EU PVSEC 2011 p.1726ff.) | 負荷電圧-1000V、相対湿度: 85%、温度: 25°C<br>試験継続時間:168時間×2回   | 出力低下5%以下<br>(実際の試験では出力低下1.3%以下、PID classAの最高評価を取得)  |
|             | PV Evolution Labs (PVEL)            | 負荷電圧-1000Vと+1000V、相対湿度: 85%HR、温度: 85°C<br>試験継続時間: 100時間と600時間  | 100時間で出力低下5%以下、600時間で出力低下10%以下 (Positive Grounded/Negative Grounded/Un-groundedに適用という評価を取得) |
| 塩害腐食耐性認証    | TÜV Rheinland (IEC 62716 Ed1.0)     | 5%の塩水連続噴射し、湿度85%、温度35°C。<br>試験時間連続96時間、  | 出力低下5%以下<br>(実際の試験では出力低下0.8%以下)   |
|             | TUV NORD (IEC 62716 Ed2.0)          | IEC60068-2-52, Severity 1の試験基準で実施、5%の食塩水を2時間噴射し、気温摂氏35°C、湿度85%の状態を7日間保管。この手順を4回繰り返し28日間実施。                 | 出力低下5%以下<br>IEC61701 Ed.2(環境試験 重度1) 認証取得  |
|             | VDE (IEC 62716 Ed2.0)               | IEC60068-2-52, Severity 1の試験基準で実施、5%の食塩水を2時間噴射し、気温摂氏35°C、湿度85%の状態を7日間保管。この手順を4回繰り返し28日間実施。                 | 出力低下5%以下<br>IEC61701 Ed.2(環境試験 重度1) 認証取得  |
| アンモニア腐食耐性認証 | TÜV Rheinland IEC62716第C版           | アンモニア濃度6,667ppm、温度60°C、相対湿度100%の環境下に8時間おいた後、温度23度、相対湿度75%でアンモニアのない一般的な環境下で16時間乾燥。このサイクルを20回繰り返し、合計480時間実施。 | 出力低下5%以下<br>(実際の試験では出力低下0.8%以下)   |
|             | DLG(ドイツ農業協会)                        | アンモニア濃度: 750 ppm、相対湿度: 70%、温度: 70°C<br>試験継続時間:1500時間   | 出力低下5%以下<br>(実際の試験では出力低下1.3%以下、+の最高評価を取得)   |



PID耐性認証

塩害腐食耐性認証

アンモニア腐食耐性認証

## 最高の品質とサービス

### 高水準の国際的品質基準

ISO 9001: 2008 (品質マネジメントシステム) ISO 14001:2004 (環境マネジメントシステム) QC080000 HSPM (有害物質プロセスマネジメントシステム)

- 太陽電池品質管理のため、自動車産業向けの品質管理基準であるISO:TS16949を、太陽光発電モジュールメーカーとして初めて取得
- IEC,TÜV,UL検査基準に完全準拠したISO17025認定の自社試験設備を保有する初のメーカー
- JISで定められた試験基準以上の厳しい試験を実施
- ELテスト(エレクトロルミネッセンスを用いたスリーニングテスト)の実施





# 世界プロジェクト実績、パートナーからの声

カナディアン・ソーラーは、2001年の設立以来世界50カ国以上で導入されています。  
私たちが選ばれる理由は、お約束したソリューションを迅速に提供できる提供力、また品質、耐久性、性能を落とすことなく、コスト面でも最適なお提案が出来るプロジェクトパフォーマンスにあります。



ソーラープロジェクトの開発者、システムインテグレータとして設備の設置を行う方々や、不動産所有者、発電事業者、公共事業社の方々と、多くのパートナーシップを構築しています。北米からアジア、ヨーロッパにわたり世界中でパートナーとのプロジェクトを展開しています。

## GP Joule (ドイツ、メウロー)

GP JOULE

パートナーからの声 97MWp / 2011年

Mr. Ove Petersen CEO of GP Joule  
「カナディアン・ソーラーは大規模案件にも対応可能な高性能で高品質の太陽電池モジュールを供給してくれる信頼のおけるパートナーです。カナディアン・ソーラーの太陽電池モジュールは汎用性が高く、今では標準化されています。彼らの太陽電池モジュールはドイツのみならず、ヨーロッパの各国で最も採用されているモジュールです。」



## Isolux Cora (イギリス、チャーチタウン / その他2ヶ所)

ISOLUX CORSAN

パートナーからの声 15MWp / 2011年

Mr. Manuel Codes Diaz CEO of ISOLUX CORSAN  
「カナディアン・ソーラーの太陽電池モジュールは費用対効果が高く、信頼性も高く、高性能で、さらに 25年の自社保証に加え、欧米のトップ保険会社による保険も付帯しています。カナディアン・ソーラーの業界をリードする地位と保険システムは、当社の資金調達面でも大きく貢献しています。このように、当社の発電システムがレベルの高いものとなることは確実です。」



## Saferay (ドイツ、ゼンフテンベル)

saferay

パートナーからの声 81MWp / 2011年

Dr. Marko Schulz CEO of Saferay GmbH  
「当社はカナディアン・ソーラーと協業できることを嬉しく思っております。カナディアン・ソーラーはその高い品質、信頼性、顧客サービス、ブランド力という点で、当社の選択肢のトップに位置します。カナディアン・ソーラーのような心強いパートナーは、当社の成功と急速な成長に欠かせない存在です。」



## Cirus Solar (インド、グジャラート)

CIRUS SOLAR

パートナーからの声 33MWp / 2011年

Mr. I. Syam Prasad Reddy Chairman of Indu Group Owner of EPC firm, Cirus Solar  
「当社がカナディアン・ソーラーを選んだ理由は、高品質で信頼性が高いだけでなく、正確な納品と厳格なまでの顧客第一主義です。今後も、カナディアン・ソーラーと協力して、インドにおける太陽光発電への意識を高め、太陽光発電システム導入を拡大していきたいと考えています。」



## S.A.G (ドイツ / イタリア)

SAG Solarstrom AG

パートナーからの声 60MWp / 2011年

Dr. Karl Kuhlmann CEO of S.A.G. Solarstrom AG.  
「当社が部品調達や新しいパートナーを選ぶ際に重要視するのは品質、性能、価格です。カナディアン・ソーラーの太陽電池モジュールは全ての点において圧倒的に優勢でした。当社がメガソーラーを建設する際に掲げる高い基準をクリアした、カナディアン・ソーラーのようなパートナーを開拓できたことを嬉しく思います。」



## EOSOL (フランス、ヴィルヌーヴ＝マルサン)

ENERGIES NOUVELLES EOSOL

パートナーからの声 8MWp / 2011年

Mr. M. Bruno BERNAL President of EOSOL Group.  
「カナディアン・ソーラーの太陽電池モジュールが、計算し尽くされた設計・製造技術に裏打ちされた高効率で寿命の長いものであることから、カナディアン・ソーラーを当社のパートナーに選ぶことは、簡単なことでした。カナディアン・ソーラーの太陽電池モジュールは、より高い変換効率と業界トップの耐久性を実現するため実地テストが実施されています。」







[www.canadiansolar.co.jp](http://www.canadiansolar.co.jp)



**カナディアン・ソーラー・ジャパン 株式会社**

【東京本社】

〒160-0022

東京都新宿区新宿5-17-5 ラウンドクロス新宿5丁目8階

Tel: 03-5291-8591 Fax: 03-5291-8596

(月曜～金曜 9:00～18:00、ただし祝祭日を除く)

【関西支店】

〒532-0011

大阪府大阪市淀川区西中島3-8-21

新大阪パークサイドビル7階

Tel: 06-6390-1225 Fax: 06-6390-1227

(月曜～金曜 9:00～18:00、ただし祝祭日を除く)

<http://www.canadiansolar.co.jp>

※ 製品・販売店に関するお問い合わせ



**0120-322-170**



**本社**

545 Speedvale Avenue

West Guelph, Ontario N1K 1E6 Canada

Tel: +1(519) 837 1881 Fax: +1(519) 837 2550

<http://www.canadiansolar.com>

※当カタログに記載された仕様は予告なく変更される場合があります。  
※当カタログについては、無断で複製、転載することを禁じます。  
このカタログの記載内容は2013年6月現在のものです。